

Dopravníkové řetězy série MCT • Conveyor chains MCT series

Typ P - velká kladka / P type - plain roller

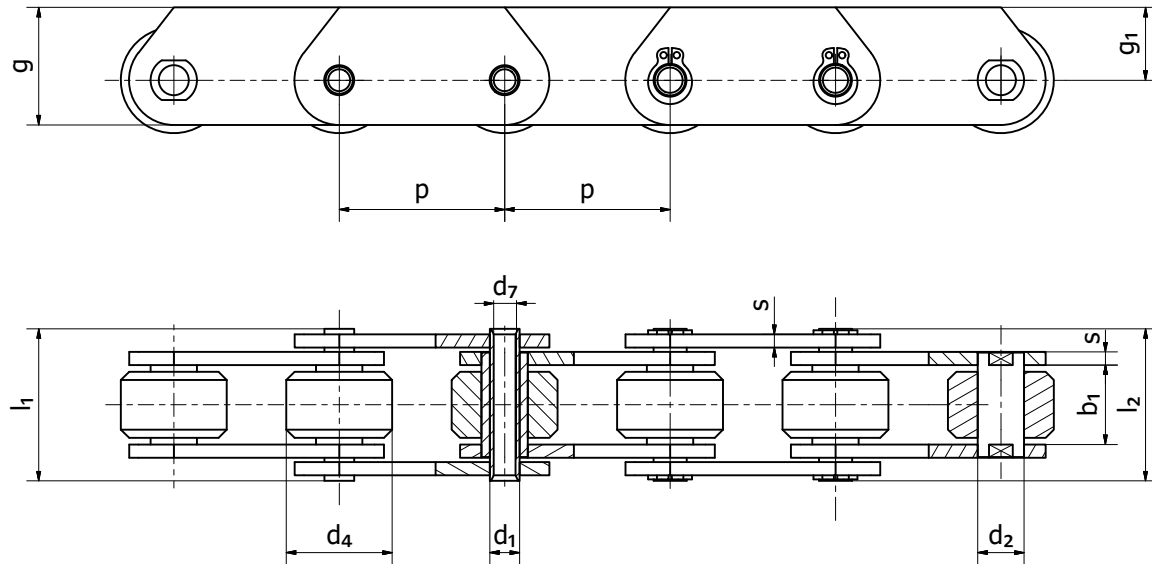

DOPRAVNÍKOVÉ • CONVEYOR

Dopravníkové řetězy série MCT dle DIN 8168 Conveyor chains MCT series according to DIN 8168

Označení	Rozteč					Rozměry desky			Rozměry čepu			Pevnost při přetřetí				
						Šířka	Výška	Tloušťka	Vnější průměr	Vnitřní průměr	Délka					
Reference	Pitch					Plate dimensions			Pin dimensions			Breaking load				
						Width	Height	Thickness	Outer diameter	Inner diameter	Length					
ISO	p					b1 min	d2 max	d4 max	g max	g1	s	d	d7 min	l1 max	l2 max	Fb min
	mm	mm	mm	mm	mm	mm	mm	mm	mm	mm	mm	mm	mm	mm	mm	kN
MCT-28	63	80	100	125	160	20	17,5	36	35	22,5	3,5	13,0	8,2	42	47	28
MCT-56	80	100	125	160	200	24	21,0	50	50	32,5	4,0	15,5	10,2	48	54	56
MCT-112	100	125	160	200	250	32	29,0	70	70	45,0	6,0	22,0	14,3	67	73	112
MCT-224	160	200	250	315	400	43	41,0	100	100	65,0	8,0	31,0	20,3	90	96	224